

Élévateurs pour fauteuil roulant Série E Folding

Plateforme FOLDING (repliable): se replie horizontalement lorsqu'elle n'est pas utilisée. Cette plateforme longue devient donc courte une fois repliée, ce qui permet de l'installer dans un véhicule au toit bas. Ceci est utile pour les dispositifs de mobilité longs qui ont besoin d'un espace supplémentaire sur la plateforme comme les scooters et les fauteuils roulants électriques. Cette conception repliable permet également de ranger la plateforme en dessous de la vitre arrière. Le conducteur et les passagers du véhicule disposent ainsi d'une vue sans obstacle à travers la vitre. La pompe peut être située à droite ou à gauche.



Caractéristiques techniques générales Série E:

RIGIDITÉ

- La rigidité de la plateforme a été améliorée de 300% à l'aide d'un box fermé dans les bras parallèles.

MAIN COURANTE CONFORME

- Les mains courantes jaunes très visibles. La forme courbée multiplie les possibilités de préhension qui confèrent une sensation de confort et de stabilité. Bien évidemment, les mains courantes de la E-Series sont conformes à la norme EN 1756.

SEUIL BAS

- Le seuil reste très bas au sol même en position rentrée, et ne fait pas courir un éventuel risque de trébucher, surtout si la plateforme élévatrice doit être emprunté comme issue de secours.

FIABILITÉ

- Simple et fiable pour utilisation intensive, résistant aux températures extrêmes, moins de points faibles potentiels et moins de points de service. Fabrication en **acier** pour plus de stabilité et fiabilité.

DESCENTE SÉCURISÉE

- Utilise la gravitation pour descendre et l'alimentation électrique pour monter. Grâce à ce système, la plateforme n'a aucun risque de descendre involontairement. Même s'il y a une chute soudaine de la pression hydraulique et que la plateforme est sous charge, sa descente vers le sol sera toujours lente.

BARRIÈRE MÉCANIQUE

- Elle empêche le fauteuil roulant sur la plateforme de rouler accidentellement trop loin et hors de la plateforme. La barrière mécanique de la E-Series se lève dès que la plateforme quitte le sol.



Élévateur Série E folding

Caractéristiques techniques:

COMMANDE MANUELLE SOLIDE ET INTUITIVE

- Interrupteurs à bascule qui permettent de commander toutes les fonctions: plier, déplier, haut et bas. Le corps en plastique permet la bonne tenue en main à toutes températures. Option Bluetooth disponible.



SURFACE ADHÉRANTE

- Adhérence des chaussures et des pneus sans dérapage. Les trous font tomber la saleté, la neige et la boue au sol avant de monter dans le véhicule.



REVETEMENT DE SURFACE

- Traitement avec thermo laquage pour une protection supérieure contre les éraflures et les empreintes. L'élevateur gardera son éclat d'origine pendant longtemps, même dans les régions très humides.



ENTRETIEN FACILE

- Accès facile à l'intérieur pour l'entretien et nettoyage



MEILLEURE PORTÉE

- La distance entre le seuil et la plateforme est réduite qui se traduit par un meilleur dégagement du pare-chocs. Ça rend possible l'installation dans une plus grande variété de véhicules.



TESTÉE ET APPROUVÉE



Essai de cycle approuvé



Essai climatique approuvé



Essai CEM approuvé



Essai au chocs approuvé

KIT D'INSTALLATION UNIVERSEL

PROTECTION SILENCIEUSE CONTRE LES CHOCS

- Réglable et équipée de tampons en caoutchouc qui permettent de réduire le bruit des vibrations lors de la conduite. Une fonction incontournable qui est hors de vue et de portée tant qu'elle n'est pas nécessaire.



Élevateur Série E Folding

accès véhicule • transfert Fauteuil • adaptation conduite • transport pmr • harnais maintien • transfert pmr

10 Bis rue du 11 novembre • 80270 Airaines • HAUTS DE FRANCE • France
 contact@access-ability.eu • 03 22 25 58 65

www.access-ability.eu

Modèles et dimensions:

E-1320 Folding (en 2020)

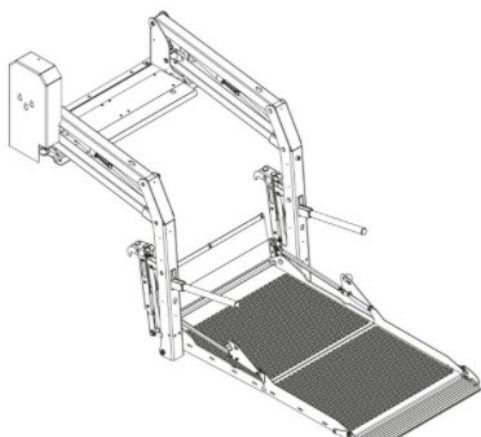

Dimensions

Largeur de la plateforme	740 mm
Longueur de la plateforme	1320 mm
Hauteur hors tout	1100 mm
Largeur hors tout	1100 mm
Profondeur hors tout	433 mm
Hauteur par rapport au sol	800 mm
Largeur de porte requise	980 mm
Hauteur de porte requise	1130 mm

Poids

Capacité	400 kg
Poids de l'unité	133 kg
Poids d'expédition	164 kg

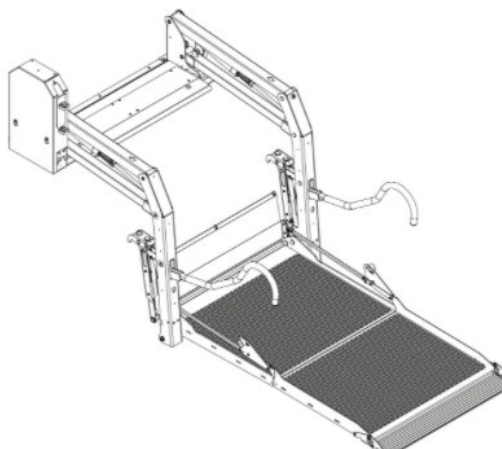
E-1500 Folding

Dimensions

Largeur de la plateforme	860 mm
Longueur de la plateforme	1500 mm
Hauteur hors tout	1100-1420* mm
Largeur hors tout	1220 mm
Profondeur hors tout	433 mm
Hauteur par rapport au sol	800 mm

Largeur de porte requise	1100 mm
Hauteur de porte requise	1450 mm

Poids

Capacité	400 kg
Poids de l'unité	146 kg
Poids d'expédition	177 kg

*La hauteur totale peut être modifiée en coupant les mains courantes.

Élévateur Série E Folding

Nous restons à votre disposition pour toute information ou demande de devis !

accès véhicule • transfert Fauteuil • adaptation conduite • transport pmr • harnais maintien • transfert pmr

10 Bis rue du 11 novembre • 80270 Airaines • HAUTS DE FRANCE • France
 contact@access-ability.eu • 03 22 25 58 65

www.access-ability.eu