

## Elévateurs pour fauteuil roulant Série E Solid

**Hayon élévateur Série E SOLID:** standard, conception classique avec moins de pièces mobiles que les autres types de plateformes. La conception la plus classique d'une plateforme élévatrice pour fauteuils roulants. Comme la plateforme solide comporte moins de pièces mobiles que les autres types de plate-forme, il y a également moins de réglages lors de son installation. Sa faible profondeur laisse plus d'espace pour les sièges à l'intérieur du véhicule. La plateforme solide est conçue pour l'installation en portes latérales et arrières.



### Caractéristiques techniques générales Série E:

#### RIGIDITÉ

- La rigidité de la plateforme a été améliorée de 300% à l'aide d'un box fermé dans les bras parallèles.

#### MAIN COURANTE CONFORME

- Les mains courantes jaunes très visibles. La forme courbée multiplie les possibilités de préhension qui confèrent une sensation de confort et de stabilité. Bien évidemment, les mains courantes de la E-Series sont conformes à la norme EN 1756.

#### SEUIL BAS

- Le seuil reste très bas au sol même en position rentrée, et ne fait pas courir un éventuel risque de trébucher, surtout si la plateforme élévatrice doit être emprunté comme issue de secours.

#### FIABILITÉ

- Simple et fiable pour utilisation intensive, résistant aux températures extrêmes, moins de points faibles potentiels et moins de points de service. Fabrication en **acier** pour plus de stabilité et fiabilité.

#### DESCENTE SÉCURISÉE

- Utilise la gravitation pour descendre et l'alimentation électrique pour monter. Grâce à ce système, la plateforme n'a aucun risque de descendre involontairement. Même s'il y a une chute soudaine de la pression hydraulique et que la plateforme est sous charge, sa descente vers le sol sera toujours lente.

#### BARRIÈRE MÉCANIQUE

- Elle empêche le fauteuil roulant sur la plateforme de rouler accidentellement trop loin et hors de la plateforme. La barrière mécanique de la E-Series se lève dès que la plateforme quitte le sol.



Élévateur Série E Solid

## Caractéristiques techniques:

### COMMANDE MANUELLE SOLIDE ET INTUITIVE

- Interrupteurs à bascule qui permettent de commander toutes les fonctions: plier, déplier, haut et bas. Le corps en plastique permet la bonne tenue en main à toutes températures. Option Bluetooth disponible.



### SURFACE ADHÉRANTE

- Adhérence des chaussures et des pneus sans dérapage. Les trous font tomber la saleté, la neige et la boue au sol avant de monter dans le véhicule.



### REVETEMENT DE SURFACE

- Traitement avec thermo laquage pour une protection supérieure contre les éraflures et les empreintes. L'élévateur gardera son éclat d'origine pendant longtemps, même dans les régions très humides.



### ENTRETIEN FACILE

- Accès facile à l'intérieur pour l'entretien et nettoyage



### MEILLEURE PORTÉE

- La distance entre le seuil et la plateforme est réduite qui se traduit par un meilleur dégagement du pare-chocs. Ça rend possible l'installation dans une plus grande variété de véhicules.



### TESTÉE ET APPROUVÉE



Essai de cycle approuvé



Essai climatique approuvé



Essai CEM approuvé



Essai au chocs approuvé

### KIT D'INSTALLATION UNIVERSEL

### PROTECTION SILENCIEUSE CONTRE LES CHOCS

- Réglable et équipée de tampons en caoutchouc qui permettent de réduire le bruit des vibrations lors de la conduite. Une fonction incontournable qui est hors de vue et de portée tant qu'elle n'est pas nécessaire.



Élévateur Série E Solid

accès véhicule • transfert Fauteuil • adaptation conduite • transport pmr • harnais maintien • transfert pmr

10 Bis rue du 11 novembre • 80270 Airaines • HAUTS DE FRANCE • France  
contact@access-ability.eu • 03 22 25 58 65

[www.access-ability.eu](http://www.access-ability.eu)

**Modèles et dimensions:**
**E-1050 Solid**

**Dimensions**

Largeur de la plateforme	740 mm
Longueur de la plateforme	1050 mm
Hauteur hors tout	1150 mm
Largeur hors tout	1085 mm
Profondeur hors tout	350 mm
Hauteur par rapport au sol	800 mm
Largeur de porte requise	965 mm
Hauteur de porte requise	1150 mm

**Poids**

Capacité	400 kg
Poids de l'unité	124 kg
Poids d'expédition	155 kg

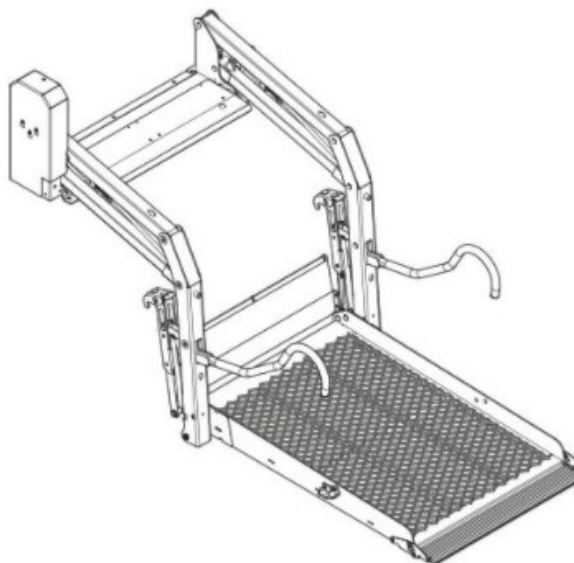
**E-1320 Solid**

**Dimensions**

Largeur de la plateforme	860 mm
Longueur de la plateforme	1320 mm
Hauteur hors tout	1418 mm
Largeur hors tout	1195 mm
Profondeur hors tout	340 mm
Hauteur par rapport au sol	800 mm
Largeur de porte requise	1085 mm
Hauteur de porte requise	1425 mm

**Poids**

Capacité	400 kg
Poids de l'unité	137 kg
Poids d'expédition	168 kg

**Élévateur Série E Solid**

accès véhicule • transfert Fauteuil • adaptation conduite • transport pmr • harnais maintien • transfert pmr

 10 Bis rue du 11 novembre • 80270 Airaines • HAUTS DE FRANCE • France  
 contact@access-ability.eu • 03 22 25 58 65

[www.access-ability.eu](http://www.access-ability.eu)

**Modèles et dimensions:**

E-1500 Solid (en 2020)

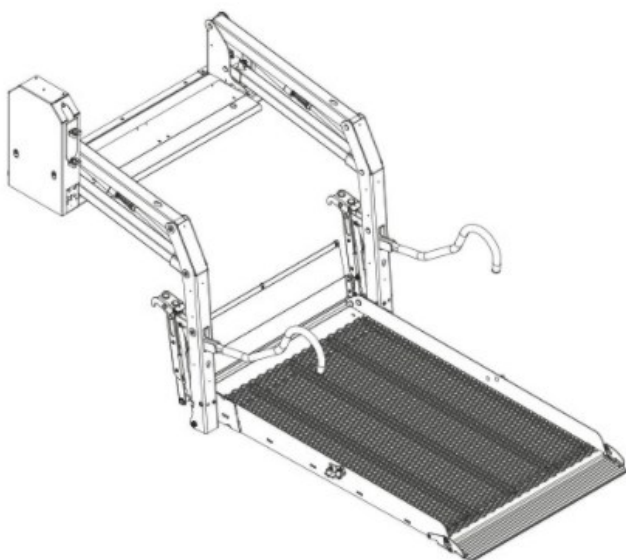
**Dimensions**

Largeur de la plateforme	900 mm
Longueur de la plateforme	1500 mm
Hauteur hors tout	1600 mm
Largeur hors tout	1260 mm
Profondeur hors tout	433 mm
Hauteur par rapport au sol	800 mm
Largeur de porte requise	1140 mm
Hauteur de porte requise	1620 mm

**Poids**

Capacité	400 kg
Poids de l'unité	144 kg
Poids d'expédition	175 kg

**Nous restons à votre disposition pour toute information ou demande de devis !**

**Élévateur Série E Solid**