

# Access-Ability, fournisseur d'accessibilité ...

## INTEGRA RAMPE

La conception unique et brevetée de la rampe Integra permet de minimiser la longueur de déploiement, maximiser la hauteur d'entrée dans le véhicule tout en obtenant un plancher plat lorsque celle-ci est repliée.



- 1 Hauteur d'entrée du véhicule maximisée pour une plus grande facilité d'accès.
- 2 Longueur de rampe minimisée pour une inclinaison de 20% (12°).
- 3 Le repli de la rampe entraîne la remontée du plan incliné monté sur pivot, situé à l'intérieur du véhicule, en un plancher plat.
- 4 L'ingéniosité et la simplicité du mécanisme rend le repli très facile même avec une charge de 350 kg sur le plan incliné.
- 5 La rampe a été conçue et testée pour être équipée d'ancrages arrière du fauteuil roulant.
- 6 Des réflecteurs rendent l'Integra très visible durant l'utilisation, contribuant à une sécurité accrue des utilisateurs.
- 7 Le revêtement de sol antidérapant permet un passage sûr et sécurisé.

## Spécifications :

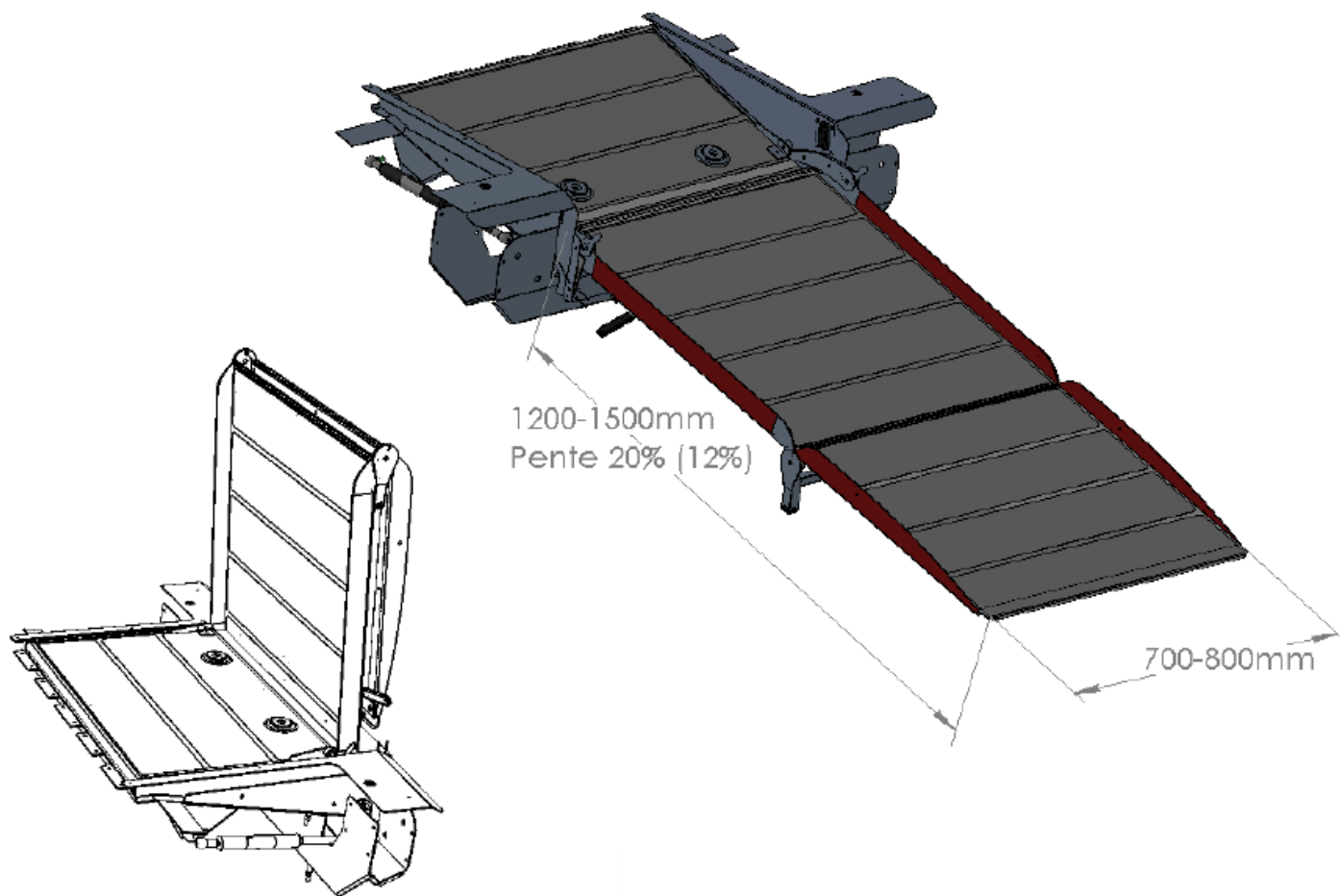

- Utilisation simple, légère et contrebalancée
- Construction en nid d'abeille d'aluminium et acier inoxydable
- Capacité de 350 kg
- Surface antidérapante et marqueurs de haute visibilité
- La longueur et la largeur de l'intégral dépend du modèle de véhicule, et si celui-ci est équipé d'un système d'abaissement
- Installation simple, sans soudure, modification du réservoir ou de l'échappement
- Temps d'installation : 10 à 14 heures

### Disponible sur les véhicules suivants:

Citroën JUMPY

Fiat SCUDO

Peugeot EXPERT

Toyota PROACE

Nous restons à votre disposition pour toute autre information ou demande de devis.



Adresse: BP19, 80490 Hallencourt, France

Tel : +33 (0)3 22 25 58 65

Mobile: + 33 (0) 6 45 72 46 90

[contact@access-ability.eu](mailto:contact@access-ability.eu)

[www.access-ability.eu](http://www.access-ability.eu)